



BREW[®]

**12-Cup Coffee Maker
with Podless
Single-Serve Function**



INSTRUCTION MANUAL

IMPORTANT SAFEGUARDS

Read all instructions.

When using electrical appliances, basic safety precautions should always be followed to reduce the risk of fire, electric shock, and/or injury to persons, including the following:

- **Read all instructions.** Use this product only as described in this manual.
- Keep the packaging material (cardboard, plastic, etc.) out of the reach of children (danger of asphyxiation or injury).
- Do not touch hot surfaces. Use handles or knobs. Care must be taken, as burns can occur from touching hot parts or from spilled hot liquid.
- To protect against fire, electric shock, and injury to persons, **do not immerse cord, plugs, or Coffee Maker in water or other liquid.**
- Children should be supervised to ensure that they do not play with the appliance.
- **Unplug Coffee Maker from outlet when not in use and before cleaning. Allow to cool before putting on or taking off parts and before cleaning the appliance.**
- Plug appliance to a GFCI outlet in your kitchen.
- To prevent scalding, do not open brew basket lid, attempt to dislodge a potential clog, or otherwise touch the brew basket area until Coffee Maker has sufficiently cooled. Scalding may occur if the lid is removed during brewing cycles.
- Coffee Maker must be operated on a flat surface away from the edge of counter to prevent accidental tipping.
- Do not operate any appliance with a damaged cord or plug, or after the appliance malfunctions or is dropped or damaged in any manner. Contact OXO Customer Service at (800) 545-4411. Do not return to store.
- The use of accessory attachments not recommended by OXO may result in fire, electric shock, or injury to persons.
- Use only the carafe provided with the Coffee Maker to capture brewed coffee when in Carafe mode.

- Do not let cord hang over edge of table or counter or touch hot surfaces.
- Do not place on or near a hot gas or electric burner, or in a heated oven.
- Always attach plug to appliance first, then plug cord into the wall outlet. To disconnect, turn any control to the off position, then remove plug from wall outlet.
- The coffee carafe is designed for use with this appliance. It must never be used on a range top or in a microwave oven.
- Do not put any substances other than water, descaling products, or coffee grounds into the Coffee Maker. Do not use Coffee Maker to cook or prepare other liquids or foods.
- Do not use appliance without lid properly placed on carafe.
- Do not touch internal parts while Coffee Maker is brewing.
- Do not remove or rotate brew basket while brewing coffee.
- **This appliance is intended for household use only.** Do not use appliance for other than intended use. Do not use outdoors.

 To reduce the risk of fire or electric shock, do not remove the bottom cover. Doing so will void the warranty. No user-serviceable parts are inside. Repair should be done by authorized service personnel only.

Shock Hazard:

This appliance has a polarized plug (one wide blade) that reduces the risk of electric shock. The plug fits only one way into a polarized outlet. Do not defeat the safety purpose of the plug by modifying the plug in any way or using an adapter. If the plug does not fit, reverse the plug. If it still does not fit, have an electrician replace the outlet. Do not plug this appliance into an outlet with a voltage other than specified on the bottom of this appliance.

We selected a short cord for this Coffee Maker to reduce the hazards of becoming tangled in, or tripping over a longer cord. If you need to use a longer cord, an approved extension cord may be used. The electrical rating of the extension cord must be equal to or greater than the rating of Coffee Maker. Make sure the extension cord is arranged so that it cannot be pulled on by children or tripped over.

If the supply cord is damaged, it must be replaced by the manufacturer, its service agent, or similarly qualified persons in order to avoid a hazard.

To avoid an electrical circuit overload, do not use any high wattage appliance on the same circuit as this appliance. This Coffee Maker is not intended for use by children, persons with reduced physical, sensory, or mental capabilities, or lack of experience and knowledge, unless they have received supervision or instruction concerning use of the appliance by a person responsible for their safety.

SAVE THESE INSTRUCTIONS

WARNING!

SHOCK HAZARD

ONLY FOR USE WITH 110V/120V AC OUTLET.
DO NOT USE ADAPTER.
FAILURE TO FOLLOW THESE INSTRUCTIONS CAN
RESULT IN DEATH, FIRE OR ELECTRICAL SHOCK.

 *This symbol alerts you to important operating and service instructions.*

WARNING!

RISK OF FIRE OR ELECTRIC SHOCK
DO NOT OPEN

WARNING, TO REDUCE THE RISK OF FIRE OR ELECTRIC SHOCK,
DO NOT REMOVE COVER (OR BACK)
NO USER-SERVICEABLE PARTS INSIDE
REPAIR SHOULD BE DONE BY AUTHORIZED
SERVICE PERSONNEL ONLY

 *This symbol alerts you to the risk of fire or electric shock in the accompanying message.*

Congratulations on your new OXO Brew appliance!

**Register your product at oxo.com/productregistration
for updates and other relevant information.**

Although we appreciate registration, it is not required. As part of our privacy policy,
we never sell or give away your information.

If you have any trouble with the product during the warranty period, do not attempt to return
it to a retail store. Instead, please email info@oxo.com or call **(800) 545-4411**.

**This machine
was tested to
guarantee quality.**

As a result,
a small amount of
filtered water may
remain inside.

A Note About Safety	1	Podless Brewing into Mug.....	10
Registration Info	4	Setting Brew Later Timer	11
Meet Your Coffee Maker.....	5	Cleaning & Care	12
Before You Begin	6	Descaling	13
Setting the Clock.....	7	Display Notifications	14
Using the Brew Basket.....	8	Troubleshooting.....	15
Brewing Into Carafe	9	Our Guarantee.....	16

Meet Your Coffee Maker

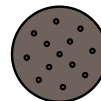
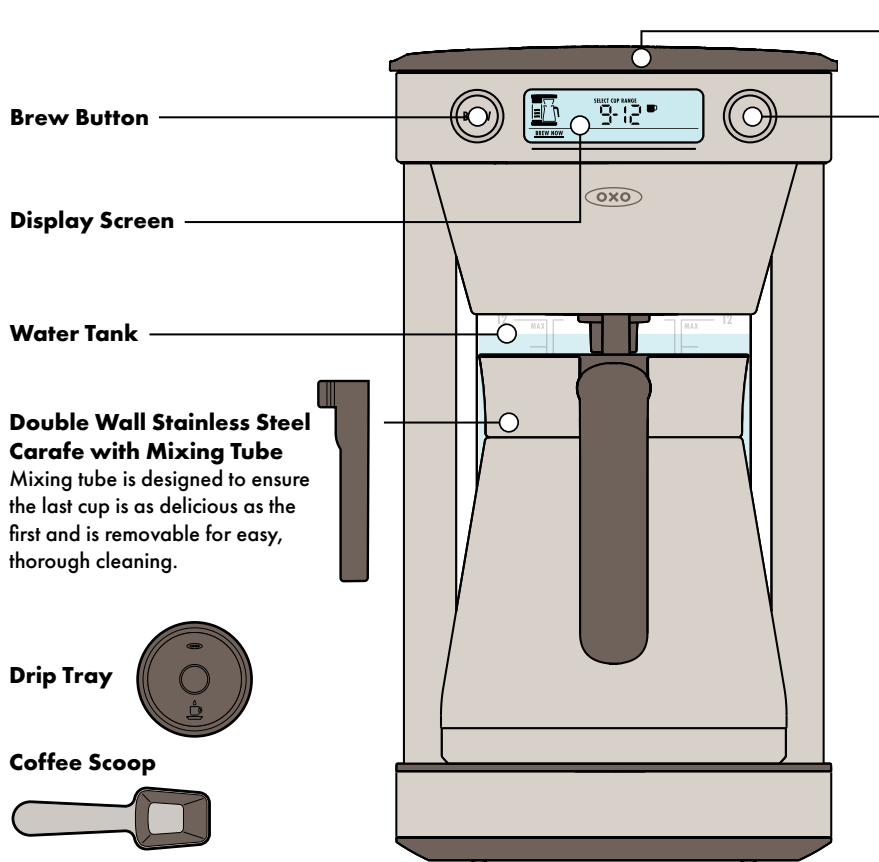

Small Brew Basket:
Optimizes flavor when brewing 2-4 cups



#2 Paper Filter



Small Brew Basket

Only use the small brew basket and #2 filter when brewing into a mug.

Large Brew Basket:
Optimizes flavor when brewing 5-12 cups



Commercial Basket Large Filter



Large Brew Basket

Use the large brew basket and commercial basket filter when brewing into the carafe.

Before You Begin

1 Remove all packaging

2 Clean and wash all parts

For detailed cleaning instructions, see p.12

 Do not use abrasive pads, harsh chemicals or spray cleaners. Carafe is not dishwasher safe.

3 Plug in Coffee Maker

4 Set clock

Turn knob and press to select 12 or 24-hour mode. Turn knob and press to select current time.

Note: You can adjust the time at any point by turning the knob to select “SET CLOCK” and repeating this step.

5 Run water only 9-12 Cup Brew Cycle

Fill water tank with filtered water to 12 cup fill line. Turn knob to select “BREW NOW” then choose 9-12 cups. Press Brew button to start.

Note: Display will show “PREHEAT” while the water is being heated, “BREWING” when water is brewing, and “READY” when complete.

A Note About Water

Your Coffee Maker uses all the water you put in the tank every time you brew. Add only as much filtered water as you need for your coffee. For example, if you want to make 3 cups of coffee, only fill the water tank to the 3-cup fill line.

Brew tip: If you’re brewing a single mug, use your mug to measure the water and fill the water tank for a perfect cup.

Note: For best results, always use filtered water. Do not use distilled water.

Water / Coffee Ratio

Yield	2 Cups	3 Cups	4 Cups	5 Cups	6 Cups	7 Cups	8 Cups	9 Cups	10 Cups	11 Cups	12 Cups
Water	10 oz / 296 mL	15 oz / 444 mL	20 oz / 591 mL	25 oz / 739 mL	30 oz / 887 mL	35 oz / 1035 mL	40 oz / 1183 mL	45 oz / 1332mL	50 oz / 1480 mL	55 oz / 1628 mL	60 oz / 1776mL
Coffee (Ground)	16g (2 scoops)	24g (3 scoops)	32g (4 scoops)	40g (5 scoops)	48g (6 scoops)	56g (7 scoops)	64g (8 scoops)	72g (9 scoops)	80g (10 scoops)	88g (11 scoops)	96g (12 scoops)

OXO recommends using approximately 8 grams of medium-ground coffee per cup (5 fl oz).

Coffee dosage recommendations are based on the Specialty Coffee Association (SCA) Golden Cup Standard designed for optimal extraction and strength. 1 level OXO scoop = approximately 8 grams of medium-ground coffee.

Setting the Clock

1 Set Clock Mode

Turn knob to “SET CLOCK” press to select 12 or 24 hour mode.

2 Choose AM or PM

Turn knob and press to select AM or PM.

3 Select Time

Turn knob and press to select current time in hours, then minutes.

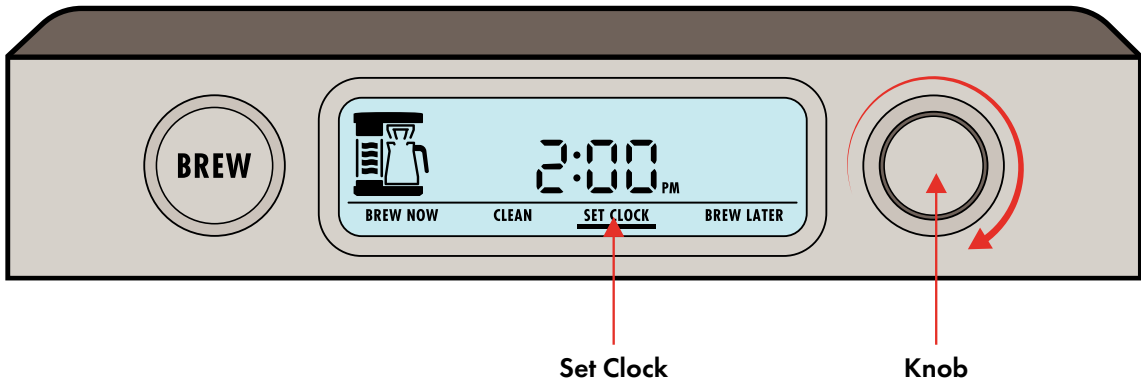

Note: You can adjust the time at any point by turning the knob to select “Set Clock” and repeating this step.

Using the Brew Baskets

Small Brew Basket

Only use when brewing directly into mugs.
Do not insert Small Brew Basket inside Large Brew Basket.

1. Face basket rest toward the back of the machine.
2. Place basket directly down into coffee maker.
3. Fold handle forward to rest flat.

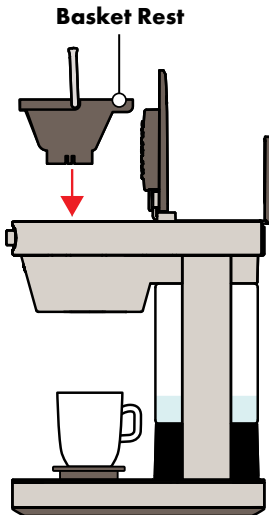

Large Brew Basket

1. Face basket rest toward the back of the machine.
2. Insert basket at an angle. Ensure basket rest is snapped under the lip of the machine.
3. Fold handle forward to rest flat.

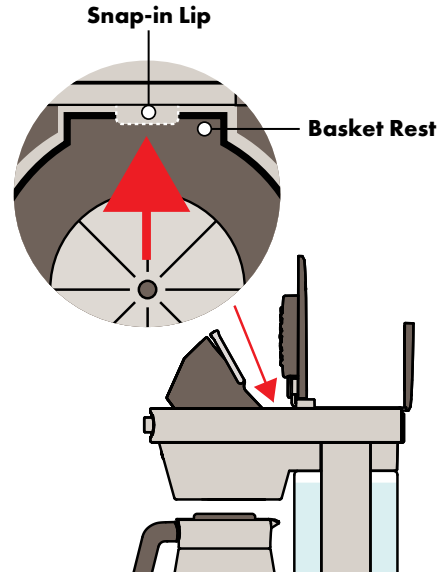

Brewing into Carafe

1 Snap in Large Brew Basket

Add commercial basket large filter and ground coffee.

Note: Never use more than 12 level scoops of ground coffee when using the Large Brew Basket to avoid overflowing.

⚠️ Only use the Large Brew Basket when brewing into carafe.

2 Add filtered water to water tank

⚠️ Your Coffee Maker uses all the water you put in the tank for every brew cycle. Always fill between the MIN and MAX fill lines.

3 Ensure carafe is in place

Close both lids.

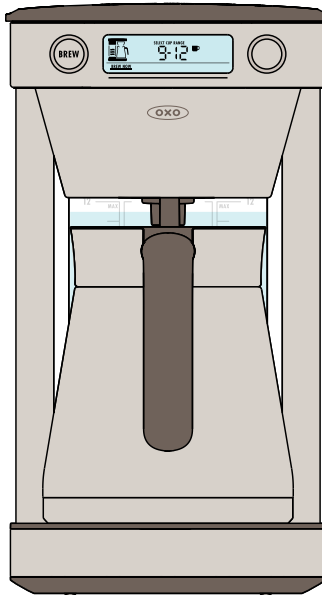

Note: When making smaller amounts of coffee in the carafe, OXO recommends pre-heating the carafe with hot water from the sink for one minute before brewing.

4 Select "BREW NOW"

Press either button to wake up Coffee Maker. Turn knob until "BREW NOW" is highlighted and press to select.

5 Select Brew range

Turn knob to desired cup range and press to select.

Note: Coffee Maker will default to your last cup selection.

6 Press BREW button

Display will show "PREHEAT" while the water is being heated, "BREWING" when coffee is brewing. Display will show "READY" and Coffee Maker will beep when brewing is complete.

• If the carafe icon starts blinking when you press the Brew Button, ensure the carafe is properly in place.

• When brewing is complete, the display screen will show "READY" and the freshness timer will show how long ago the coffee was brewed.

• If you remove the carafe to sneak a cup during the brewing process, Coffee Maker will pause brewing. Replace carafe within 60 seconds to continue brewing. If the carafe is not replaced within 60 seconds, Coffee Maker will beep twice and the brew cycle will be canceled.

• You can cancel at any time by pressing the BREW button. The machine will then go to sleep mode.

• ⚠️ Do not open the brew basket lid during brew cycle

Podless Brewing into Mug

1 Insert Small Brew basket

Remove Large Brew Basket before inserting Small Brew Basket. Add #2 paper filter and ground coffee.

Note: Never use more than 4 level scoops of ground coffee when using the Small Brew Basket to avoid overflow.

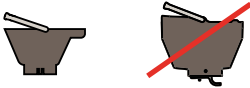

! Only use the Small Brew Basket when brewing directly into mug. Do not use the Large Brew Basket to prevent overflowing.

2 Add filtered water to water tank

Fill to number of cups desired.

! Your Coffee Maker will use all of the water you put in the tank for every brew cycle. We recommend using your mug to measure water before adding to water tank to ensure it won't overflow.

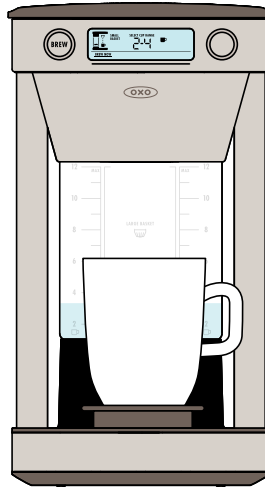

3 Place drip tray and mug

Place Drip Tray centered on the base, then place mug on top. The drip tray will act as a platform to raise mug and reduce splashing during brewing.

4 Select "BREW NOW"

Ensure both lids of Coffee Maker are closed. Press either button to wake up Coffee Maker. Turn knob until "BREW NOW" is highlighted and press to select.

5 Select 2 - 4 cups

Turn knob until you reach 2-4 cups and press to select.

Note: The Coffee Maker will default to your last cup selection.

6 Press Brew button

Display will show "PREHEAT" while the water is being heated, "BREWING" when coffee is brewing. When brewing is complete, Coffee Maker will beep and display "READY".

• You can cancel a any time by pressing the BREW button. The machine will then go to sleep mode.

• After brewing, drip tray should remain on the base to catch any residual drips.

• **!** Do not open the brew basket lid during brew cycle

Setting Brew Later Timer

1 Snap in Large or Small Brew Basket

Select the Large Brew Basket for 5 or more cups, and the Small Brew Basket for 2-4 cups. Add paper filter and ground coffee. Use 1 level scoop per cup or adjust to suit your preference.

**Small
Brew Basket**
2 - 4 Cups



**Large
Brew Basket**
5 - 12 Cups



4 Select "BREW LATER"

Press either button to wake up Coffee Maker. Turn knob until "BREW LATER" is highlighted and press to select.

2 Add filtered water to water tank

Fill to number of cups desired.

 Your Coffee Maker will use all the water you put in the tank for every brew cycle. If you are programming the machine to brew in a carafe, add up to 12 cups of water in the water tank. If you are programming the machine to brew in a mug, add up to 4 cups of water in the water tank.

Note: We recommend using your mug to measure when not using the carafe to avoid overflowing.

5 Select cup range

Turn knob until you reach the desired number of cups and press to select.

Note: When brewing into a mug, don't select a number higher than 4 cups.

3 Ensure carafe or mug is in place and close both lids

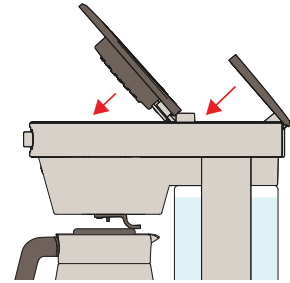

6 Set time

Turn knob until you reach your desired brew time and press to select.

Note: Once the brew time has been selected, the display will go into sleep mode after a few seconds. The programmed time will show in the bottom right corner of the screen.

- To cancel after brew time has been selected, turn the knob to highlight 'BREW LATER' and press the knob to cancel. The alarm symbol and programmed time will disappear when wake-up timer is canceled.

- If set in carafe mode, removing the carafe from the base for more than 60 seconds after the brew time has been set will also cancel the programmed brew time.

Cleaning & Care

Always unplug your Coffee Maker before cleaning it. Any service or maintenance other than cleaning or descaling should be performed by an authorized service representative. For more information, call OXO Customer Service at **(800) 545-4411**.

⚠ *Never immerse the Coffee Maker power cord or plug in water. Do not allow liquid to come in contact with power cord or plug. Doing so can result in electrical shock or death.*

Regular Cleaning

Clean exterior regularly with a damp cloth and wipe dry. Descal your Coffee Maker regularly. See pg. 13 for descaling instructions.

Stain Removal

Remove coffee oil stains in the carafe by soaking overnight with a small amount of dishwasher detergent and water. Rinse thoroughly.

Hand wash carafe and lid with mild detergent after use. Rinse thoroughly. Carafe and lid are not dishwasher safe. Placing carafe in dishwasher will compromise the vacuum insulation.



⚠ *To prevent damage to the appliance when cleaning, do not use alkaline cleaning agents, abrasive pads, harsh chemicals, or spray cleaner chemicals when cleaning.*

Filters

To replace filters for Small Brew Basket, purchase #2 cone paper filters. To replace filters for Large Brew Basket, purchase commercial basket large filters.

Drying

Keep water tank and brew basket lids open after brewing for quick drying.

Rainmaker™, drip tray, brew baskets, and mixing tube are top-rack **dishwasher safe**.



Descaling

The display screen will show an exclamation point next to CLEAN every 90 cycles as a helpful reminder that it's time to descale. Your Coffee Maker will not work properly if it is not descaled regularly. The warranty is voided if descaling is not carried out in accordance with these instructions. Using filtered water will help prevent mineral buildup.

1 Add Descaling Solution

Add a mixture of water and descaling solution to water tank. Dilute your descaling solution by following the water-to-solution ratio on your descaling solution.

Note: If using vinegar to descale, fill the water tank to the 6-cup line with vinegar and fill to the 12-cup line with water to make a 50/50 ratio.

2 Run the Cleaning Cycle

Turn knob until "CLEAN" is highlighted and press to select.

Note: Cleaning cycle will take around 25 minutes. Time will vary based on amount of mineral deposit. Allow cycle to finish to ensure machine is fully descaled.

3 Run a Water-Only Cycle

Add filtered water to the 12-cup fill line and run 9-12-cup cycle with water only to rinse machine.

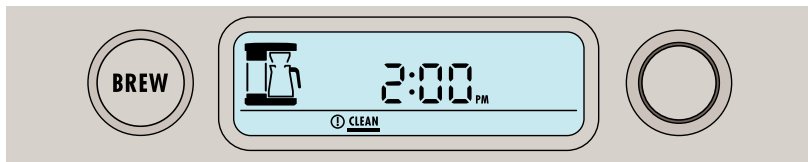

Notes on Descaling

Scale is a naturally occurring buildup of mineral deposits. How often you should descale your Coffee Maker depends on water hardness.

OXO Brew Descaling Solution is available at www.oxo.com; follow solution's recommended use.

Display Notifications

If these errors are not resolved within 10 seconds, the brew cycle will be canceled.

If the bar icons in the water tank are blinking, add water.

If the carafe icon is blinking and Coffee Maker beeps twice, ensure the carafe is properly in place.

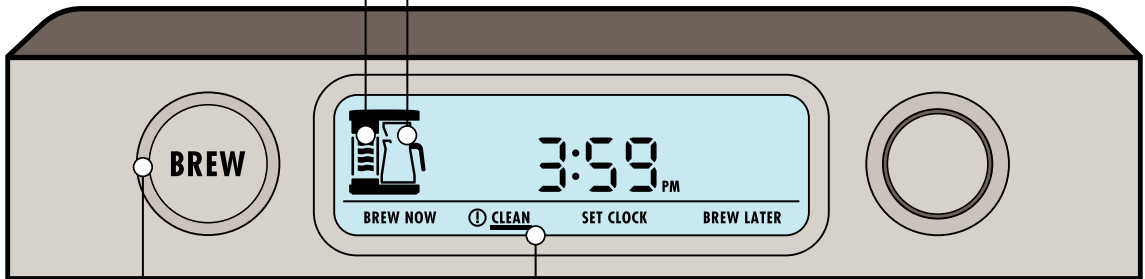

The ring around the BREW button will light up when Coffee Maker is ready to brew.

The display screen will show an exclamation point next to "CLEAN" on your display screen when it's time to descale.

Troubleshooting

Problem	Solution
Coffee Maker base is warm after brewing.	The base of Coffee Maker may get warm after brewing, especially after a 12-cup cycle or multiple cycles in a row. However, to avoid burnt-tasting coffee, there is no built-in heater in the base.
Water is bubbling/ not bubbling while brewing.	The water is heated to exactly the right temperature for coffee to meet the SCA standards, so it won't always look like it's boiling before brewing begins. However, during the large-quantity brew cycles, you may see a few small bubbles in the water while it's being heated. That's normal!
There is still condensation in the water tank after I finish brewing.	This is normal. Leave the water tank lid open between uses so that the water can evaporate and the water tank can dry out.
Coffee Maker is beeping.	If Coffee Maker beeps while trying to brew, check the display notifications on page 14.
Coffee Maker is popping or cracking during the brew cycle.	This is normal. At the end of the brewing cycle, Coffee Maker is pumping a mixture of water and air resulting in some popping noises.
Coffee Maker had water in the tank when I received it.	Every Coffee Maker is tested to guarantee quality. As a result, a small amount of filtered water may remain inside.
What filters do I need?	To replace filters for the Small Brew Basket, purchase #2 cone paper filters. To replace filters for the Large Brew Basket, purchase commercial basket large filters.
Coffee Maker screen says "CLN".	Coffee Maker will will show CLN or show an exclamation point next to "Clean" on the bottom menu every 90 cycles as a helpful reminder that it's time to descale. Follow instructions on page 13.
Coffee Maker is beeping and screen shows a set of letters (such as "HHHH")	Coffee Maker overheated. Coffee Maker can overheat due to excess scale build up. Wait 15 minutes for Coffee Maker to cool down and descale with descaling solution following the instructions on page 13.

Our Guarantee

TWO-YEAR Warranty:

Your OXO Brew appliance is guaranteed by OXO for two years from the date of purchase in the case of any manufacturing defects in materials or workmanship. This OXO warranty is only offered on OXO Brew appliances sold new and utilized in the US and Canada.

The OXO warranty covers all costs related to restoring the proven defective product through the repair or replacement of any defective part and necessary labor so that it conforms to its original specifications. A replacement product may be provided instead of repairing a defective product. OXO's exclusive obligation under this warranty is limited to such repair or replacement.

A receipt indicating the purchase date is required for any claims, so please keep it in a safe place.

We recommend that you register your product on our website, www.oxo.com/productregistration. Although greatly appreciated, the product registration is not required to activate any warranty and product registration does not eliminate the need for the original proof of purchase.

The warranty does not cover damages resulting from misuse or abuse of the product and/or uses inconsistent with this Instruction Manual, attempts at repair, theft, use with unauthorized attachments or failure to follow the instructions provided with the product.

The warranty becomes void if attempts at repair are made by non-authorized third parties and/or if spare parts, other than those provided by OXO, are used. You may also arrange for service after the warranty expires at an added cost.

For questions, returns, repairs or warranty claims within the U.S., please visit www.oxo.com or contact OXO Customer Service at **(800) 545-4411**. We will be glad to assist you.

For customer service, claims, or questions on sales in Canada, OXO Customer Service will gladly put you in touch with the appropriate individuals.

This warranty gives you specific legal rights, and you may have other legal rights which vary from state to state, country to country, or province to province. The customer may assert any such rights at their sole discretion.

CONTACT INFO:

If you have any trouble with the product during the warranty period, do not attempt to return it to a retail store. Instead, please visit us online at www.oxo.com or contact us here:

OXO U.S. Customer Service

Hours: Monday–Friday, 8:00am – 5:00pm (ET)

Phone: (800) 545-4411

Mail: OXO International, Inc.

1331 S Seventh St., Building 1,
Chambersburg, PA 17201-9912

Outside the U.S.

Please contact your local distributor or email info@oxo.com

**Better brewing.
Better coffee. Better day.**

**Better brewing.
Better coffee. Better day.**

Notre garantie

Garantie de DEUX ANS :

Votre cafetière filtre OXO est garantie par OXO sur une période de deux ans à compter de la date d'achat contre tout défaut de matériel ou de fabrication. Cette garantie OXO est uniquement proposée pour les cafetières OXO vendues neuves et d'occasion aux États-Unis et au Canada.

La garantie OXO couvre tous les frais relatifs à la remise en état d'un produit dont la défaillance a été prouvée, en le réparant ou en remplaçant une pièce détachée, et à la main-d'œuvre nécessaire afin qu'il soit conforme aux spécifications d'origine. À défaut de la réparation de l'appareil défectueux, un produit de remplacement pourra être fourni. L'obligation exclusive d'OXO dans le cadre de cette garantie se limite à la réparation ou au remplacement.

Une facture indiquant la date d'achat étant nécessaire pour toute réclamation, veuillez à la conserver en lieu sûr.

Nous vous recommandons d'enregistrer votre produit sur notre site Internet, www.oxo.com/productregistration. Bien que l'enregistrement du produit soit grandement apprécié, il n'est en aucun cas obligatoire pour activer la garantie et l'enregistrement du produit ne dispense pas de fournir une preuve d'achat.

Si vous rencontrez des difficultés avec le produit pendant la période de garantie, n'essayez pas de le retourner dans un point de vente. Veuillez plutôt nous contacter via le site www.oxo.com ou auprès de :

Service client OXO États-Unis

Horaires : Du lundi au vendredi, de 8 h 00 à 17 h 00 (Heure de l'Est)
Téléphone : (800) 545 4411

Adresse postale : OXO International, Inc. 1331 S Seventh St.,
Building 1, Chambersburg, PA 17201-9912 (États-Unis)

Hors des États-Unis

Veuillez contacter votre revendeur local ou envoyer un courriel à info@oxo.com

CONTACT :

Pour le service client, les réclamations ou les questions sur les ventes faites au Canada, le service client OXO vous mettra volontiers en contact avec les personnes concernées. Cette garantie vous octroie des droits juridiques spécifiques et vous pouvez avoir d'autres droits juridiques qui varient d'un état à l'autre, d'un pays à l'autre ou d'une province à l'autre. Le client peut faire valoir tout droit à sa propre discrétion.

La garantie ne couvre pas les dommages résultant d'une mauvaise utilisation du produit et/ou d'une utilisation non conforme aux instructions de ce manuel d'utilisation, de tentatives de réparation, d'un vol, de l'utilisation avec des accessoires non agréés ou de non-respect des instructions fournies avec ce produit. La garantie est annulée en cas de tentative de réparation effectuée par des tiers non autorisés et/ou si des pièces de rechange différentes de celles fournies par OXO sont utilisées. Vous pouvez également prendre des dispositions pour l'entretien après l'expiration de la garantie, moyennant un supplément. Pour tout retour ou toute question, réparation ou réclamation sous garantie aux États-Unis, veuillez consulter la page www.oxo.com ou contacter le service clients OXO au (800) 545 4411. Nous serons ravis de vous aider.

Résolution de problèmes

Solution	Problème
<p>La base pourrait se réchauffer après un cycle de préparation, notamment après le cycle 12 (tasses ou après plusieurs cycles exécutés l'un après l'autre). Toutefois, pour éviter un café au goût brûlé, aucun réchauffeur n'est incorporé dans la base.</p>	<p>La base de la cafetière est chaude après avoir préparé du café.</p>
<p>L'eau est réchauffée à la température voulue conformément aux normes SCA, c'est pourquoi elle ne bout pas forcément avant le cycle de préparation. Toutefois, en cas de nombreux cycles de préparation, de petites bulles pourraient se former dans l'eau pendant qu'elle se réchauffe. C'est normal!</p>	<p>L'eau bout/ ne bout pas pendant la préparation.</p> <p>De la condensation se forme dans le réservoir d'eau une fois la préparation du café terminée.</p>
<p>Ceci est normal. Laissez le couvercle du réservoir d'eau ouvert entre chaque utilisation de façon à ce que l'eau s'évapore et que le réservoir sèche.</p> <p>Si la cafetière émet un signal sonore pendant un cycle de préparation, vérifiez les notifications à la page 14.</p>	<p>La cafetière émet un signal sonore.</p> <p>La cafetière émet des craquements et des bruits secs pendant le cycle de préparation.</p> <p>Il y avait de l'eau dans le réservoir de la cafetière lorsque je l'ai reçue.</p>
<p>Ceci est normal. À la fin d'un cycle de préparation, la cafetière pompe un mélange d'eau et d'air en émettant des petits bruits.</p> <p>Chaque cafetière a été soumise à un contrôle qualité. De ce fait, il est possible qu'une faible quantité d'eau filtrée reste à l'intérieur.</p>	<p>De quels filtres dois-je me servir ?</p> <p>Pour remplacer les filtres du petit porte-filtre, achetez des filtres en papier n° 2. Pour remplacer les filtres du grand porte-filtre, achetez de grands filtres pour porte-filtre du commerce.</p>
<p>« CLN » et un point d'exclamation s'affichent à côté de « CLEAN » (propre) dans le menu inférieur tous les 90 cycles pour rappeler qu'il est temps d'effectuer le détartrage. Reportez-vous aux instructions de la page 13.</p>	<p>« CLN » est affiché sur l'affichage de la cafetière.</p> <p>La cafetière bippe et l'écran affiche une série de lettres (p. ex. « HHHH »).</p>
<p>La cafetière est en surchauffe. La cafetière pourrait être en surchauffe à cause d'une accumulation de calcaire. Laissez refroidir la cafetière pendant un quart d'heure et effectuez le détartrage conformément aux instructions de la page 13.</p>	

Pour obtenir les toutes dernières informations de résolution des problèmes, veuillez consulter le site www.oxo.com

Affichage des notifications

Si ces erreurs ne sont pas résolues dans les 10 secondes, le cycle de préparation est annulé.

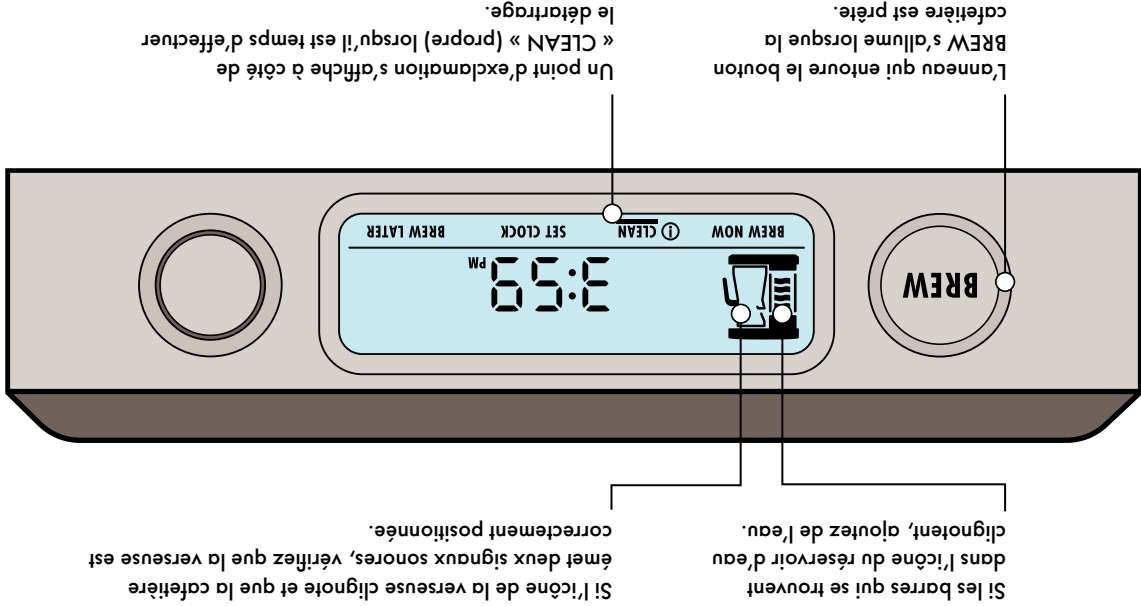

Détartrage

Un point d'exclamation s'affiche à côté de « CLEAN » (propre) tous les 90 cycles pour rappeler qu'il est temps d'effectuer le détartrage. Votre cafetière ne fonctionnera pas correctement si elle n'est pas détartrée régulièrement. La garantie s'annule si le détartrage n'est pas réalisé selon ces instructions. L'utilisation d'eau filtrée prévient l'accumulation de calcaire.

1 Ajoutez une solution de détartrage

Ajoutez un mélange d'eau et de solution de détartrage dans le réservoir d'eau. Diluez la solution de détartrage en suivant les indications présentes sur le flacon de solution de détartrage.

Remarque : si vous utilisez du vinaigre, remplissez le réservoir de vinaigre jusqu'au niveau 6 tasses et d'eau jusqu'au niveau 12 tasses pour obtenir un rapport 50/50.

2 Lancez le cycle de nettoyage

Tournez le bouton de façon à ce que « CLEAN » s'allume et appuyez.

Remarque : le cycle de nettoyage dure environ 25 minutes. Cette durée varie en fonction du dépôt de calcaire. Attendez la fin du cycle de détartrage pour être sûr que la cafetière est entièrement détartrée.

3 Effectuez un cycle de rinçage

Remplissez d'eau filtrée jusqu'au niveau 12 tasses et lancez un cycle de 9 à 12 tasses afin de rincer la cafetière.



Remarques sur le détartrage

Le tartre correspond à un phénomène naturel d'accumulation de dépôts de minéraux. La fréquence de détartrage de votre cafetière dépend de la dureté de l'eau. La solution de détartrage OXO Brew est disponible sur www.oxo.com ; veuillez suivre les recommandations d'utilisation de la solution.

Nettoyage et entretien

Débranchez toujours votre cafetière avant de la nettoyer. Toutes les opérations d'entretien ou de maintenance autres que le nettoyage ou le détartrage doivent être confiées à un représentant d'entretien agréé. Pour de plus amples informations, contactez le service client OXO ou **(800) 545 4411** (États-Unis).

⚠ Pour éviter d'endommager l'appareil durant son nettoyage, n'utilisez pas de produits alcalins, d'éponges abrasives, de produits chimiques agressifs ou de produits chimiques à vaporiser.

Filters

Pour remplacer les filtres du petit porte-filtre, achetez des filtres en papier n° 2. Pour remplacer les filtres du grand porte-filtre, achetez de grands filtres pour porte-filtre du commerce.

Séchage

Laissez les couvercles du réservoir d'eau et du porte-filtre ouverts après avoir préparé du café.

La cafetière Rainmaker™, le plateau d'égouttage, le porte-filtres et le tube mélangeur peuvent être lavés au **lave-vaisselle** dans le panier supérieur.



⚠ Ne plongez jamais le cordon de la cafetière ou la fiche dans l'eau. Ne laissez pas de liquide entrer en contact avec le cordon ou la fiche. Cela peut entraîner la mort ou une électrocution.

Nettoyage régulier

Nettoyez régulièrement l'extérieur à l'aide d'un linge humide et séchez délicatement. Effectuez le détartrage de la cafetière régulièrement. Voir p. 13 pour consulter les instructions sur

le détartrage.

Élimination des taches

Éliminez les taches de café en laissant une petite quantité de détergent pour lave-vaisselle et d'eau à l'intérieur de la cafetière pendant toute une nuit. Rincez abondamment à l'eau.



Lavez la verseuse et le couvercle à la main avec un détergent doux après avoir préparé du café. Rincez abondamment à l'eau. La verseuse et le couvercle ne passent pas au lave-vaisselle. L'introduction de la verseuse dans un lave-vaisselle compromet l'isolation par le vide.

Programmation

1 Introduisez le petit ou le grand porte-filtre

Choisissez le grand porte-filtre pour 5 tasses ou plus et le petit porte-filtre pour 2 à 4 tasses. Ajoutez un filtre en papier et du café moulu. Utilisez un doseur à 1 niveau par tasse ou ajustez selon vos goûts.



Petit
porte-filtre
2 à 4 tasses



Grand
porte-filtre
5 à 12 tasses

4 Sélectionnez « BREW LATER » de la préparation

Appuyez sur n'importe quel bouton pour activer la cafetière. Tournez le bouton de façon à ce que « BREW LATER » s'allume et appuyez.

2 Ajoutez l'eau filtrée dans le réservoir d'eau

Remplissez-le jusqu'au nombre de tasses désiré.

⚠ La cafetière utilisera toute l'eau du réservoir à chaque cycle de préparation du café. Si vous voulez programmer la cafetière pour remplir la verseuse, ajoutez de l'eau jusqu'au niveau 12 tasses dans le réservoir. Pour une tasse, ajoutez de l'eau jusqu'au niveau 4 tasses dans le réservoir. **Remarque** : si vous n'utilisez pas la verseuse, nous conseillons d'utiliser la tasse pour doser l'eau avant de verser dans le réservoir afin d'éviter tout débordement.

5 Sélectionnez le type de tasse

Tournez le bouton jusqu'au nombre de tasses souhaité et appuyez pour sélectionner. **Remarque** : lors de la préparation en tasse, ne sélectionnez pas plus de 4 tasses.

3

Vérifiez que la verseuse est bien positionnée et fermez les deux couvercles

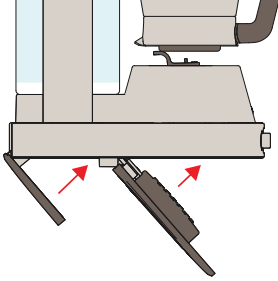

6 Réglez l'heure

Tournez le bouton jusqu'au temps de préparation souhaité et appuyez pour sélectionner.

Remarque : une fois le temps défini, l'affichage se met en veille après quelques secondes. Le temps programmé apparaît dans le coin en bas à droite de l'affichage.

- Pour annuler le temps de préparation sélectionné, tournez le bouton pour mettre en surbrillance « BREW LATER » (programmation de la préparation) et appuyez sur le bouton pour annuler. Le symbole d'alarme et le temps programmé disparaîtront à l'annulation de la minuterie.

- En mode Verseuse, le fait de retirer la verseuse de la base pendant plus de 60 secondes après la sélection du temps de préparation annule également le temps de préparation programmé.

Préparation pour une tasse sans capsule

1 Introduisez le petit porte-filtre

Retirez le grand porte-filtre avant d'introduire le petit porte-filtre. Ajoutez un filtre en papier n° 2 et du café moulu.

Remarque : n'ajoutez jamais une quantité supérieure à 4 doses de café moulu dans le petit porte-filtre pour éviter tout débordement.



Utilisez uniquement le petit porte-filtre pour la préparation de café en tasse. N'utilisez pas le grand porte-filtre pour prévenir tout débordement.

2 Ajouter l'eau filtrée dans le réservoir d'eau

Rempissez-le en fonction du nombre de tasses à préparer.

La cafetière utilisera toute l'eau du réservoir à chaque cycle de préparation du café. Nous conseillons d'utiliser la tasse pour doser l'eau avant de la verser dans le réservoir afin d'éviter tout débordement.

Il est possible d'annuler la préparation à tout moment, pour cela appuyez sur le bouton BREW. La cafetière passe en mode Veille.

3

Positionnez le plateau d'égouttage et la tasse

Placez le plateau d'égouttage au centre de la base, puis positionnez la tasse au-dessus. Le plateau d'égouttage sert de plateau surélevé à la tasse de façon à diminuer les éclaboussures lorsque le café coule.

Une fois terminé, le plateau d'égouttage reste sur la base de façon à récupérer les dernières gouttes.

6 Appuyez sur le bouton de préparation

PREHEAT (préchauffage), s'affiche pendant que l'eau se réchauffe, BREWING (préparation), s'affiche lorsque que le café est en préparation. Lorsque le café est prêt, la cafetière émet un signal sonore et affiche « READY ».

Remarque : la dernière quantité sélectionnée s'active par défaut.

5 Sélectionnez 2 à 4 tasses

Tournez le bouton jusqu'à « 2 à 4 tasses » et appuyez pour sélectionner.

4 Sélectionnez « BREW NOW » (Préparation immédiate)

Veillez à ce que les deux couvercles sur n'importe quel bouton pour activer la cafetière. Tournez le bouton de façon à ce que « BREW NOW » s'allume et appuyez.

Ne pas ouvrir le couvercle du porte-filtre pendant le cycle de préparation du café.

Préparation avec verseuse

1 Introduisez le petit ou grand porte-filtre

Ajoutez un grand filtre pour porte-filtre du commerce et du café moulu.

Remarque : n'ajoutez jamais une quantité supérieure à 12 doses de café moulu dans le grand porte-filtre pour éviter tout débordement.

Utilisez uniquement le grand porte-filtre pour la préparation de café verseuse.

2 Ajoutez l'eau filtrée dans le réservoir d'eau

La cafetière utilise toute l'eau du réservoir à chaque cycle de préparation du café. Lors du remplissage, veillez à ce que le niveau de l'eau se trouve entre les lignes MIN et MAX.

3 Vérifiez que la verseuse est bien positionnée

Fermez les deux couvercles.

- Si l'icône de la verseuse clignote lorsque vous appuyez sur le bouton de préparation du café, vérifiez que la verseuse est correctement positionnée.
- Une fois la préparation du café terminée, « READY » s'affiche et la minuterie indique depuis combien de secondes, la cafetière émet deux signaux sonores et ne remettez pas en place la cafetière dans les 60 secondes.

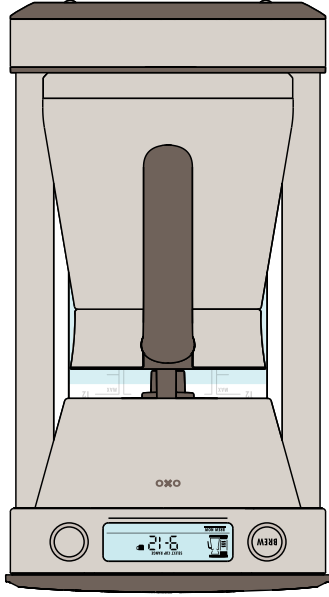

Remarque : pour la préparation de petites quantités de café avec la verseuse, OXO conseille de préchauffer la verseuse avec de l'eau chaude pendant une minute.

- Si vous retirez la verseuse pour placer une tasse pendant la préparation, la cafetière s'arrête. Remettez la verseuse en place dans les 60 secondes pour reprendre la préparation du café. Si vous ne remettez pas en place la cafetière dans les 60 secondes, le cycle de préparation est annulé.

4 Sélectionnez « BREW NOW » (Préparation immédiate)

Appuyez sur n'importe quel bouton pour activer la cafetière. Tournez le bouton de façon à ce que « BREW NOW » s'allume et appuyez.

5 Sélectionnez la quantité

Tournez le bouton pour sélectionner la quantité et appuyez pour sélectionner. **Remarque :** la dernière quantité sélectionnée s'active par défaut.

6 Appuyez sur le bouton de préparation

PREHEAT (préchauffage) s'affiche pendant que l'eau se réchauffe, BREWING (préparation) s'affiche lorsque que le café est en préparation. READY (prêt) s'affiche et un son est émis lorsque le café est prêt.

- Il est possible d'annuler la préparation à tout moment, pour cela appuyez sur le bouton BREW. La cafetière passe en mode Veille.
- N'ouvrez pas le couvercle du porte-filtre pendant le cycle de préparation du café.

Utilisation des porte-filtres

Grand porte-filtre

1. Placez la partie arrière du porte-filtre en direction de l'arrière de la cafetière.
2. Introduisez le porte-filtre en l'inclinant. Assurez-vous que la partie arrière du porte-filtre est encliquetée sous la lèvre de la cafetière.
3. Pliez la poignée vers l'avant.

Lèvre d'encliquetage

Partie arrière du porte-filtre

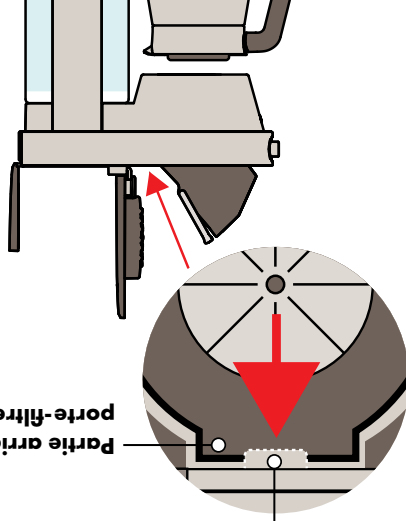

Petit porte-filtre

- Uniquement pour préparer le café directement dans des tasses.
- N'introduisez pas le petit porte-filtre dans le grand porte-filtre.
1. Placez la partie arrière du porte-filtre en direction de l'arrière de la cafetière.
 2. Placez le porte-filtre directement dans la cafetière.
 3. Pliez la poignée vers l'avant.

Partie arrière du porte-filtre

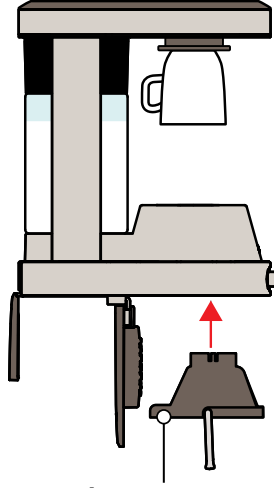

Remarque : il est possible de régler l'heure à tout moment en tournant le bouton sur « SET CLOCK » et en répétant cette opération.



1 Réglez le type d'affichage de l'heure
 Tournez le bouton sur SET CLOCK, appuyez dessus pour sélectionner le mode 12 h ou le mode 24 h.

2 AM ou PM
 Tournez le bouton et appuyez dessus pour sélectionner AM (matin) ou PM (après-midi).

3 Sélectionnez l'heure
 Tournez le bouton et appuyez dessus pour sélectionner l'heure et les minutes actuelles.

Réglage de l'heure

Avant de commencer

- 1** Retirez tous les éléments d'emballage
- 2** Nettoyez et rincez toutes les pièces
- 3** Mettez la cafetière sous tension
- 4** Réglez l'heure
- 5** Lancez un cycle pour la préparation de 9 à 12 tasses d'eau uniquement

Pour les instructions détaillées de nettoyage, voir page 12

 N'utilisez pas d'éponges abrasives, de produits chimiques agressifs ou de nettoyeurs à vapeur. La verseuse ne passe pas au lave-vaisselle.

Tournez le bouton et appuyez dessus pour sélectionner le mode 12 h ou le mode 24 h. Tournez le bouton et appuyez dessus pour sélectionner l'heure actuelle.

Remarque : il est possible de régler l'heure à tout moment en tournant le bouton sur « SET CLOCK » et en répétant cette opération.

Remarque : PREHEAT (préchauffage) s'affiche pendant que l'eau se réchauffe, BREWING (préparation) s'affiche lorsqu'on que le café est en préparation et READY (prêt) une fois que le café est prêt.

Rapport eau/café

Quantité de boisson obtenue	Eau	Café (moulu)
2 tasses	10 oz / 296 ml	16 g (2 doses)
3 tasses	15 oz / 444 ml	24 g (3 doses)
4 tasses	20 oz / 591 ml	32 g (4 doses)
5 tasses	25 oz / 739 ml	40 g (5 doses)
6 tasses	30 oz / 887 ml	48 g (6 doses)
7 tasses	35 oz / 1035 ml	56 g (7 doses)
8 tasses	40 oz / 1183 ml	64 g (8 doses)
9 tasses	45 oz / 1332 ml	72 g (9 doses)
10 tasses	50 oz / 1480 ml	80 g (10 doses)
11 tasses	55 oz / 1628 ml	88 g (11 doses)
12 tasses	60 oz / 1776 ml	96 g (12 doses)

OXO recommande d'utiliser environ 8 grammes de café à moudre moyenne par tasse (5 fl oz). Les recommandations de dosage du café sont basées sur la norme « Golden Cup » de la Specialty Coffee Association of America (SCA), pour une extraction et une intensité optimales. 1 dose OXO = environ 8 g de café à moudre moyenne.

Découvrez votre cafetière

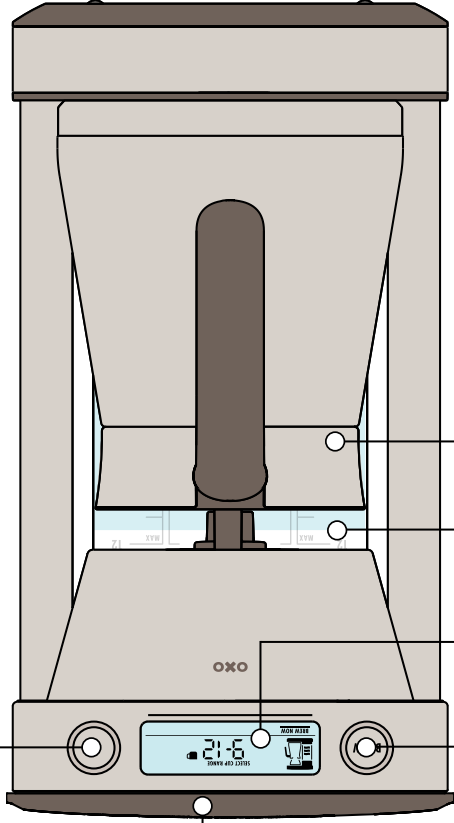

**Bouton de
préparation
du café**

Affichage

**Réservoir
d'eau**

**Verseuse à paroi double
en acier inoxydable avec
tube mélangeur**

Le tube mélangeur fait en sorte
que la dernière tasse soit aussi
délicieuse que la première, il peut
être retiré pour le nettoyage.

**Plateau
d'égouttage**

Doseur à café

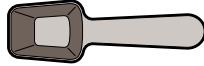

Bouton

Petit porte-filtre :

pour un arôme encore meilleur lors de la
préparation de 2 à 4 tasses

Filtre papier no 2

Petit porte-filtre

Utilisez uniquement le petit porte-filtre et le filtre
n° 2 pour la préparation de café en tasse.

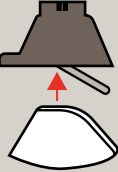

**Grand filtre
pour porte-filtre
commercial**

Grand porte-filtre

Utilisez uniquement le grand porte-filtre et le
filtre pour porte-filtre du commerce pour la
préparation de café avec verseuse.

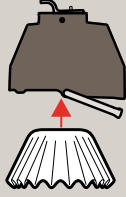

préparation de café avec verseuse.

**Douchette
Rainmaker™**



Félicitations pour l'achat de votre nouvelle cafetière OXO !

Enregistrez votre produit sur OXO.com/producregistration pour ne rien rater des nouveautés et autres informations utiles.



Bien que l'enregistrement du produit soit grandement apprécié, il n'est en aucun cas obligatoire. Conformément à notre politique de confidentialité, nous ne vendons ni cédonos jamais vos informations.

Si vous rencontrez des difficultés avec le produit pendant la période de garantie, n'essayez pas de le retourner dans un point de vente. Contactez-nous par courriel à l'adresse info@oxo.com ou par téléphone au **(800) 545-4411**.

Ce produit a été soumis à un contrôle qualité. De ce fait, il est possible qu'une faible quantité d'eau filtrée reste à l'intérieur.



1	La sécurité avant tout.....	1
4	Infos d'enregistrement.....	4
5	Découvrez votre cafetière.....	5
6	Avant de commencer.....	6
7	Réglage de l'heure.....	7
8	Utilisation du porte-filtre.....	8
9	Préparation pour une tasse sans capsule.....	9
10	Préparation avec tasse.....	10
11	Programmation.....	11
12	Nettoyage et entretien.....	12
13	Détartrage.....	13
14	Affichage des notifications.....	14
15	Résolution de problèmes.....	15
16	Notre garantie.....	16

CONSERVEZ CES INSTRUCTIONS

 **AVERTISSEMENT** 

RISQUE D'INCENDIE OU
D'ÉLECTROCUTION NE PAS OUVRIR

**ATTENTION, AFIN DE RÉDUIRE LES RISQUES D'INCENDIE
OU D'ÉLECTROCUTION, NE JAMAIS RETIRER
LE CAPOT DE L'APPAREIL (OU L'ARRIÈRE)
AUCUN DES COMPOSANTS INTERNES N'EST RÉPARABLE
PAR L'UTILISATEUR
LES RÉPARATIONS DOIVENT ÊTRE STRICTEMENT CONFIÉES
À UN TECHNICIEN DE MAINTENANCE AGRÉÉ**

 **AVERTISSEMENT** 

RISQUE D'ÉLECTROCUTION

**BRANCHER UNIQUEMENT SUR UNE PRISE 110 VCA.
NE PAS UTILISER D'ADAPTEUR,
LE NON-RESPECT DE CES INSTRUCTIONS RISQUE
D'ENTRAÎNER DES BLESSURES FATALES, DE
PROVOQUER UN INCENDIE OU UNE ÉLECTROCUTION.**

 Ce symbole attire l'attention sur les instructions importantes de fonctionnement et d'entretien.

 Ce symbole attire l'attention sur les consignes liées aux risques d'incendie ou d'électrocution.

- Le cordon ne doit pas pendre du bord de la table ou du plan de travail, ni être en contact avec des surfaces chaudes.
- N'installez jamais l'appareil sur/à proximité d'un brûleur à gaz ou électrique, ou d'un four chaud.
- Branchez toujours le cordon d'abord sur l'appareil, puis dans la prise murale. Pour débrancher l'appareil, mettez toutes les commandes en position « Arrêt », puis retirez la fiche de la prise murale.
- La verseuse est conçue pour cet appareil. Ne l'utilisez jamais sur une cuisinière ou dans un four à micro-ondes.
- Ne versez pas d'autres substances que de l'eau, des produits de détartrage ou du café moulu dans la cafetière. N'utilisez pas de cafetière pour cuire le couvercle d'autres liquides ou aliments.
- N'utilisez pas l'appareil si le couvercle n'est pas positionné correctement sur la verseuse.
- Ne touchez pas les pièces internes lorsque la cafetière est en cours d'utilisation.
- Ne retirez pas et ne tourez pas le porte-filtre pendant la préparation du café.
- **Cet appareil est uniquement destiné à un usage domestique.** N'utilisez pas cet appareil pour une utilisation différente de celle prévue. L'appareil ne doit pas être utilisé en extérieur.

⚠ Afin de réduire le risque d'incendie ou d'électrocution, ne retirez pas le couvercle inférieur. Une telle opération entraînera l'annulation de la garantie. Aucun des composants internes n'est réparable par l'utilisateur. Les réparations doivent être strictement confiées au personnel de service agréé.

Afin d'éviter une surcharge du circuit électrique, ne raccordez pas d'appareil à haute tension sur le même circuit que cet appareil. Cette cafetière n'est pas destinée à l'utilisation par des enfants, des personnes présentant des capacités physiques, sensorielles ou mentales réduites, ou un manque d'expérience et de connaissances, à moins d'être sous la supervision d'une personne responsable de leur sécurité ou par cette dernière.

Si le cordon est endommagé, il doit être remplacé par le fabricant, son agent de service, ou autre personne qualifiée afin d'éviter tout danger.

Cet appareil est doté d'un cordon d'alimentation court afin de réduire les risques d'empiètement ou de débordement associés aux cordons longs. Si vous avez besoin d'une longueur supérieure, vous pouvez utiliser une rallonge électrique homologuée. Les caractéristiques électriques nominales de la rallonge doivent être supérieures ou égales à celles de la cafetière. Veillez à installer la rallonge électrique de façon à éviter que les enfants puissent la tirer ou ne débouchent.

⚠ **Risque d'électrocution :** Cet appareil est doté d'une fiche polarisée (une broche large peut se brancher que dans un seul sens sur une prise polarisée. Ne compromettez pas le bon fonctionnement du dispositif de sécurité de la fiche en la modifiant de quelque manière que ce soit ou en utilisant un adaptateur. Si la fiche ne rentre pas, retournez-la. Si elle ne rentre toujours pas, faites remplacer la prise affichant une tension différente de celle indiquée sur le dessous de l'appareil.

CONSIGNES DE SÉCURITÉ IMPORTANTES



La sécurité avant tout

Veillez lire toutes les instructions.

L'utilisation des appareils électriques implique de respecter systématiquement les consignes de sécurité de base afin de réduire les risques d'incendie, d'électrocution et/ou de blessures physiques, notamment :

- **Veillez lire toutes les instructions.** Utilisez cet appareil uniquement tel que décrit dans ce manuel.
- Gardez les matériaux d'emballage (carton, plastique, etc.) hors de portée des enfants (risque d'asphyxie ou de blessure).
- Ne touchez aucune surface chaude. Utilisez les poignées ou les boutons. Il convient de faire preuve de vigilance, car tout contact avec des pièces chaudes ou des éclaboussures de liquide brûlant peut provoquer des brûlures.
- Afin d'éviter tout risque d'incendie, de choc électrique et de blessure des utilisateurs, **ne plongez jamais le cordon, la fiche électrique ou la cafetière dans l'eau ou tout autre liquide.**
- Surveillez les jeunes enfants pour vous assurer qu'ils ne jouent pas avec l'appareil.
- **Débranchez la cafetière dès que vous cessez de l'utiliser et avant de le nettoyer. Laissez toujours l'appareil refroidir avant de retirer ou de remettre ses composants en place et avant de le nettoyer.**
- Branchez la cafetière à une prise GFCI (disjoncteur différentiel de fuite à la terre).
- Pour prévenir les brûlures, n'ouvrez pas le couvercle du porte-filtre, et ne tentez pas d'éliminer un colmatage potentiel ou de toucher la zone du porte-filtre si la cafetière n'est pas froide. Vous pourriez vous ébouillanter en retirant le couvercle pendant le cycle de préparation.
- La cafetière doit être posée sur une surface plane loin du bord du plan de travail pour éviter tout basculement accidentel.
- N'utilisez jamais un appareil si le cordon ou la fiche sont endommagés, si l'appareil ne fonctionne pas correctement, s'il est tombé ou a été endommagé de quelque façon que ce soit. Contactez le service client (800) 545 4411.
- Ne raportez pas l'appareil en magasin.
- L'utilisation d'accessoires non recommandés par OXO peut provoquer un incendie, une électrocution ou des blessures.
- N'utilisez que la verseuse fournie avec la cafetière en mode Verseuse.

MODE D'EMPLOI

Cafetière 12 tasses avec
fonction portion unique
sans capsule

BREW[®]

OXO

